

Bordstein versetzen, neuer Bordstein
Hb, 150x300mm, h=10cm

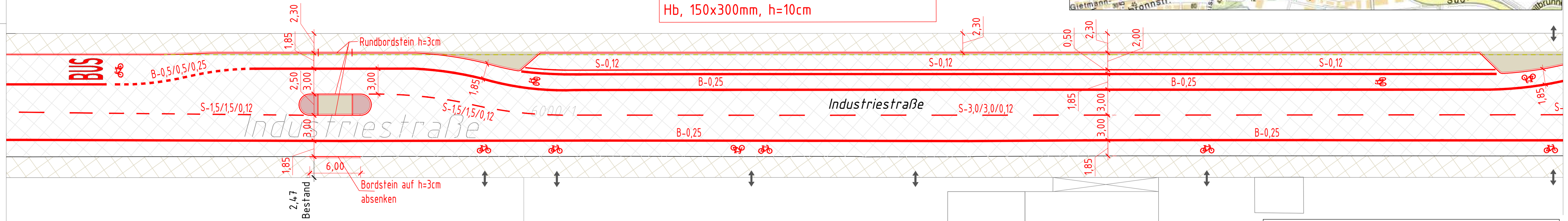

Bauweise gemäß Tiefbauamt-Regelzeichnungen		
Fahrbahn	R03.20.01	Asphaltbauweise Bk 32
Bordstein	R03.20.05	Hb, 150x300mm, h=10cm, h=0cm
Bordstein	R03.20.05	Rb, 150x220mm, h=3cm
Gehweg	R03.20.03	Asphaltbauweise Bk 0,3
Einfassung	R03.20.05	Tb, 08x250mm, h=0/3cm (wie Bestand)

Index	Änderungen	Datum	Name
A	Nach Angaben von Amt 61 aus Plan vom 06.09.2020 ergänzt	30.09.2020	Sijamija
B	Anpassungen der Markierung	08.10.2020	Sijamija
C	Anpassungen nach Stellungnahme von 66-9.32 vom 12.0.2020 ergänzt	14.10.2020	Sijamija
D	Bushaltestelle Industriestraße, Lage angepasst nach Angaben von 66-9.13	21.10.2020	Sijamija
E	Anordnung 114.114/251120/14.31	30.11.2020	Sijamija

 Landeshauptstadt Stuttgart - Tiefbauamt
Abteilung Straßen und Verkehr

Ausführungsplan

Stuttgart-Möhringen	Projektnummern
Industriestraße	I2039130010
Einrichtung Bushaltestellen, Busspur, Querungshilfen und Radfahrstreifen zwischen Handwerksstraße und Am Wallgraben	Plannummer
Lageplan, Abschnitt 2	20-302-04
Bearbeitung Sijamija/ Petri	Maßstab
Sachgebietsleitung gez. Schmid	1:200
Dienststellenleitung	Datum
Abteilungsleitung	25.05.2020

Legende Oberflächen und Ränder

	Fahrbahn aus Asphalt Neu / Asphalttschichten neu / nur Deckschicht neu		Mauer, Stützwände
	Gehweg aus Asphalt Neu / Asphalttschichten neu / nur Deckschicht neu		Ränder Bestand / Neu / Abbruch
	Plattenbelag Neu / Belag neu		Bodenindikatoren Noppensteine neu / Rippensteine neu
	Verstärkter Oberbau für Gehwege Asphaltbauweise / Plattenbelag / Pflasterbelag		Abkürzungen für Bordsteine und Randeinfassungen: Hb = Hochbord Rb = Rundbord Fb = Flachbord Pb = Profilbord (Bushaltestelle) ÜS = Übergangsbord Tb = Tiefbord Ef = Einfassung Pg = Pflastergurt
	Grünfläche Neu / angleichen		
	Böschung Dämm / Einschnitt		